



19 **BUNDESREPUBLIK  
DEUTSCHLAND**



**DEUTSCHES  
PATENT- UND  
MARKENAMT**

12 **Offenlegungsschrift**  
10 **DE 100 57 322 A 1**

51 Int. Cl.<sup>7</sup>:  
**B 62 K 7/00**  
B 62 B 3/02  
B 62 B 5/06  
B 62 B 5/04

21 Aktenzeichen: 100 57 322.3  
22 Anmeldetag: 17. 11. 2000  
43 Offenlegungstag: 23. 5. 2002

**DE 100 57 322 A 1**

71 Anmelder:  
Willsch, Erwin, 73527 Schwäbisch Gmünd, DE  
74 Vertreter:  
Wolf & Lutz, 70193 Stuttgart

72 Erfinder:  
gleich Anmelder  
56 Für die Beurteilung der Patentfähigkeit in Betracht  
zu ziehende Druckschriften:  
DE 198 49 361 A1  
DE 37 24 427 A1  
DE 298 03 420 U1  
DE 84 26 560 U1  
DE 8 08 415 C

**Die folgenden Angaben sind den vom Anmelder eingereichten Unterlagen entnommen**

54 Vorrichtung zum Transportieren von Lasten  
57 Die Erfindung betrifft eine Vorrichtung zum Transportieren von Lasten, mit einem mindestens zwei auf einer Achse angeordnete Räder (20, 56) aufweisenden Fahrgestell (10, 10'), an dem mindestens ein Behältnis zur Aufnahme des Transportguts befestigbar ist. Um den Benutzer beim Transport von Lasten über größere Strecken körperlich zu entlasten und um eine höhere Transportgeschwindigkeit zu ermöglichen, ist gemäß der Erfindung vorgesehen, daß die Vorrichtung einen lös- und/oder schwenkbar an dem Fahrgestell (10, 10') befestigbaren, ein im wesentlichen parallel zum Boden angeordnetes Trittbrett (44, 68) und an seinem dem Fahrgestell (10, 10') abgewandten hinteren Ende mindestens ein weiteres Rad (42, 56, 56') aufweisenden Tretroller (12, 12') aufweist.

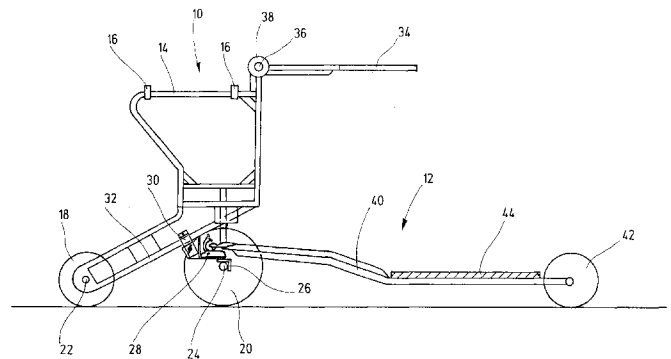

**DE 100 57 322 A 1**