



19 BUNDESREPUBLIK
DEUTSCHLAND



DEUTSCHES
PATENT- UND
MARKENAMT

12 **Offenlegungsschrift**
10 **DE 102 00 095 A 1**

51 Int. Cl.⁷:
B 65 D 19/14

21 Aktenzeichen: 102 00 095.6
22 Anmeldetag: 3. 1. 2002
43 Offenlegungstag: 12. 6. 2003

DE 102 00 095 A 1

66 Innere Priorität:
201 19 079. 6 23. 11. 2001

71 Anmelder:
Bachmann, Eberhard, 63863 Eschau, DE

74 Vertreter:
Pöhner, W., Dipl.-Phys. Dr.rer.nat., Pat.-Anw., 97070
Würzburg

72 Erfinder:
gleich Anmelder

56 Entgegenhaltungen:
DE 100 26 269 A1
DE 41 38 882 A1
DE 91 03 084 U1

Die folgenden Angaben sind den vom Anmelder eingereichten Unterlagen entnommen

Prüfungsantrag gem. § 44 PatG ist gestellt

54 Stapel zylindrischer Körper

57 Beschrieben wird ein Stapel und ein Verfahren zur Stapelung von zylindrischen Körpern, insbesondere Rollen, Rohren oder Walzen, mit einer, vorzugsweise mehreren übereinander liegenden Lagen der Körper, einem Ladehilfsmittel, vorzugsweise einer Palette, und Mitteln zur Festlegung der Körper. Erfindungsgemäß ist vorgesehen, daß die Durchmesser der Körper einer Lage einander gleich sind, die Mittel zur Festlegung der Körper rechteckige Rahmen einschließen, und jeder Körper wenigstens im Bereich einer jeden Stirnseite jeweils von einem Rahmen umfaßt ist. Dabei schließen die Rahmen nebeneinander liegender Körper vorzugsweise aneinander an und - im Falle mehrerer Lagen - kommen die Rahmen der Körper der jeweils nächst höheren Lage auf den Rahmen der Körper der jeweils darunter liegenden Lage zu liegen.

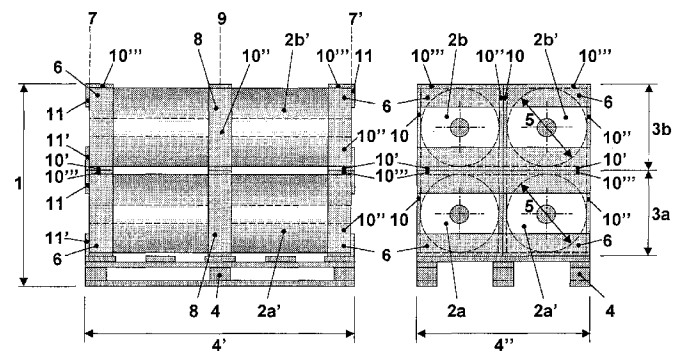

DE 102 00 095 A 1